

# 20●●年度 第●回埼玉県●部●ブロックU15バスケットボール春季大会(ブロックトーナメント20●●)

## 【男子】

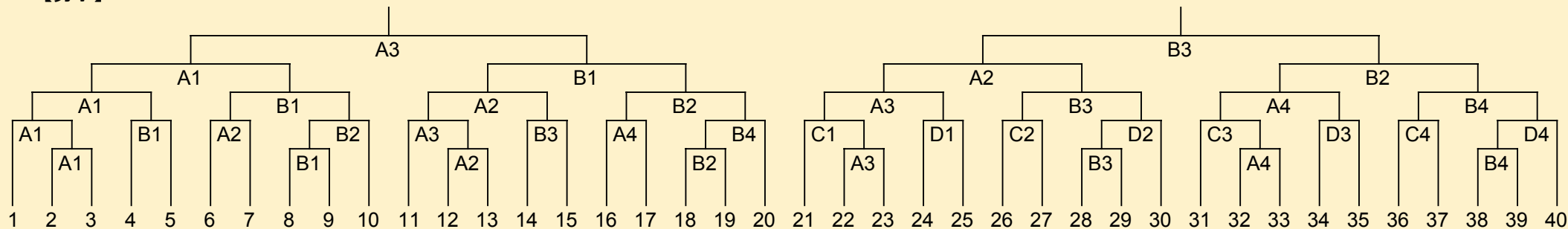

## 【女子】

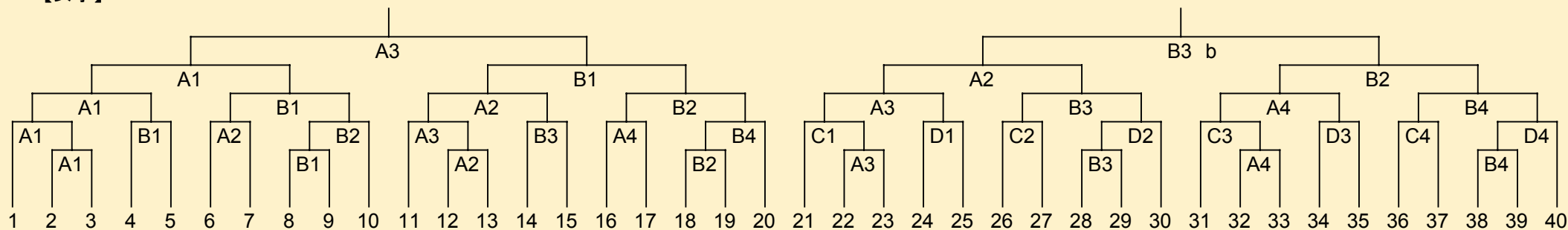

【参加条件】4月末までに大会参加チームでのTeamJBAにチーム登録と個人登録を済ませる(1部・2部所属のチーム以外)

【参加費】5000円/チーム

【運営】11ブロック長、地区担当者

【抽選】担当者による責任抽選

【大会期間】4月下旬～5月上旬(4日間開催)

【財源】  
 ●参加側からの徴収  
 ●参加者以外からの応援の気持ちを財源に。

【会場】1日目～4日目 2面×2会場 (学校会場の場合あり)

【4地区大会出場権】トーナメント優勝チームに与える  
 (11ブロック×2トーナメント=22チーム)

【その他】大会参加後に他チームへ移籍し、再度大会に参加することは一切認めない。

- ユニフォーム着用 ...原則ユニ(リバも認める)
- リーグ戦への参加義務..なし
- 勝ち上がれば上位大会の参加費は別途必要 (エリア5千、支部5千、県1万)
- 登録は、みなし登録を認める
- 役員日当:1,500円+交通費(チーム参加は該当せず)
- MC、審判、競技、本部、施設会場、TOなど  
 ブロックトーナメントに関しては、講習も兼ねる。

## 20●●年度 第●回埼玉県U15バスケットボール春季大会 (トップトーナメント20●●)

### 【男子】

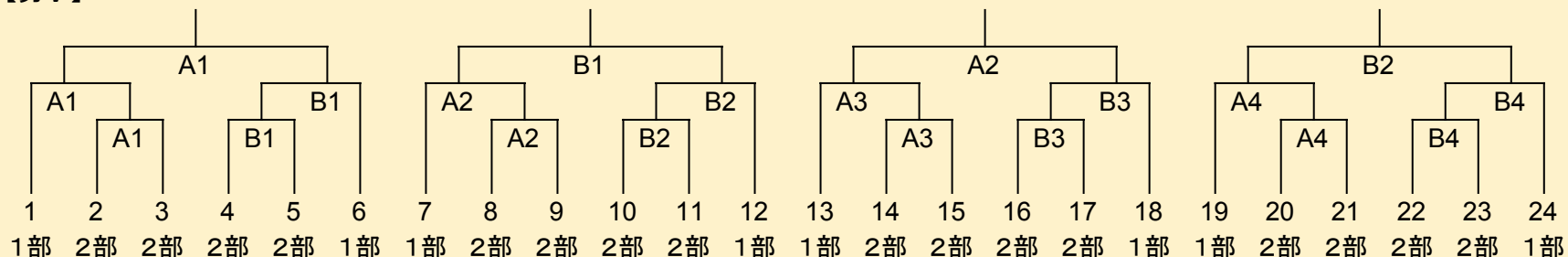

### 【女子】

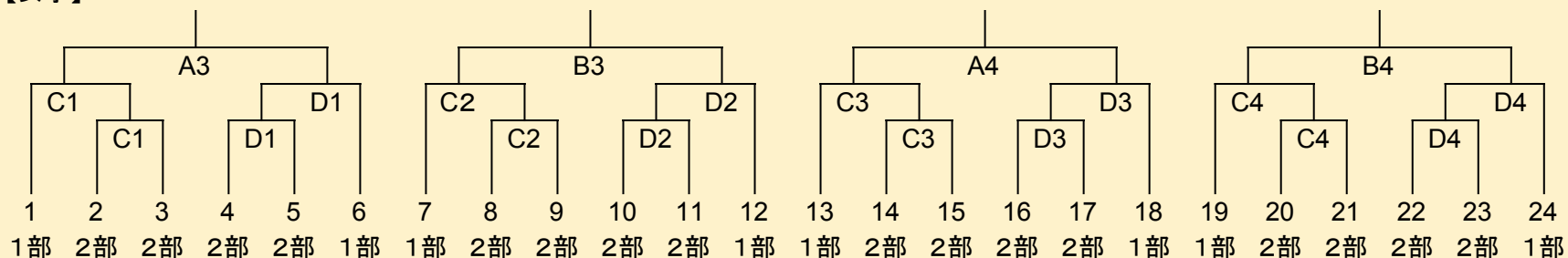

#### 【参加条件】前年度1部・2部所属のチーム

(4月末までに大会参加チームでのチーム登録、個人登録を済ませる)  
U15リーグの結果(U14自動入替の反映はU15リーグにのみ反映)

#### 【参加費】5000円/チーム

#### 【運営】大会参加チーム

#### 【抽選】担当者による責任抽選

#### 【大会期間】5月 8日(日)深谷BT

5月15日(日)上尾運動公園

5月22日(日)幸手アスカ

#### 【会場】1日目、2日目2面×2会場、3日目 2面×1会場

(学校会場の場合あり)

#### 【WM出場権】ベスト8のチームに与える上位4チームにシード権を与える

【その他】①大会参加後に他チームへ移籍し、再度大会に参加することは一切認めない

②トーナメント敗退チームは4支部大会に参加するものとする

◎審判/MC ... 県レベルでは、県審判部やMC部が主導で

動くことが今までの動きだが、本大会は

シード決めであり、エリアと同様、自分

達での運営を原則とする。

# 20●●年度 第●回埼玉県U15バスケットボール秋季大会

## 兼 全国U15バスケットボール選手権大会埼玉県予選会一次ラウンド（オータムチャレンジ20●●-●●）

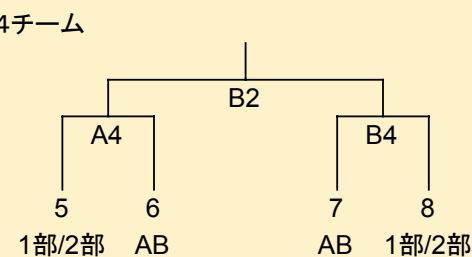
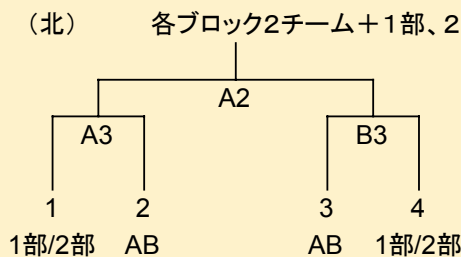
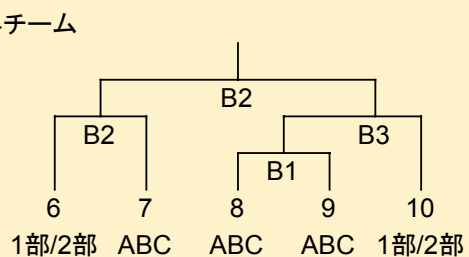
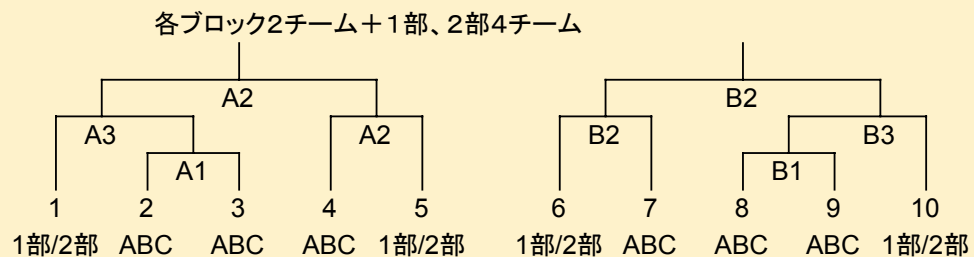
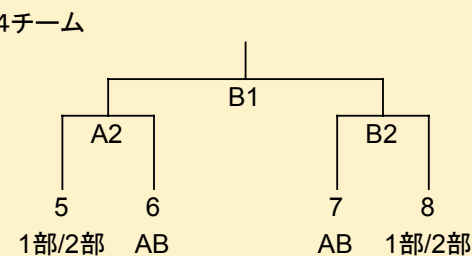
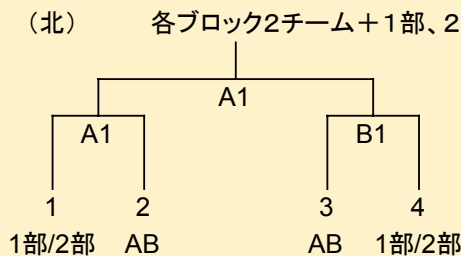
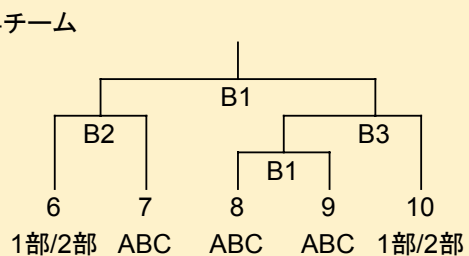
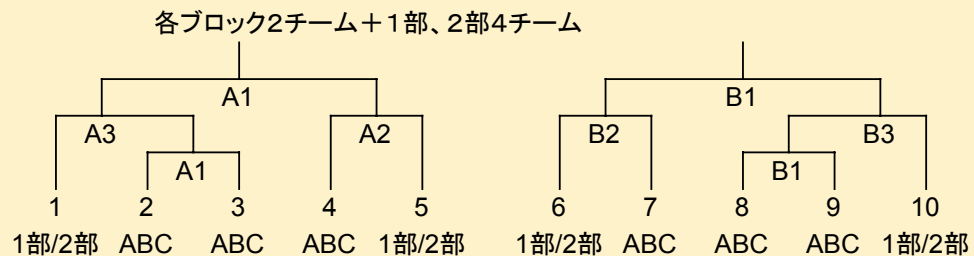

【参加条件】11ブロック大会勝ち抜きチーム、1部・2部所属のチーム  
 (4月末までに大会参加チームでのチーム登録、個人登録を済ませる)

【参加費】5000円/チーム

【運営】4支部代表

【抽選】担当者による責任抽選

【大会期間】9月の祝日(敬老の日、秋分の日)(2日間開催)

【会場】東西南…1日目 2面×2会場 2日目 2面×1会場

北…1日目、2日目 2面×1会場 (学校会場の場合あり)

【WM出場権】トーナメント勝ち抜きチームに与える2チーム

【その他】大会参加後に他チームへ移籍し、再度大会に参加することは一切認めない

20●●年度 第●回埼玉県U15バスケットボール選手権大会  
兼 全国U15バスケットボール選手権大会埼玉県予選会二次ラウンド(ウインターゲームス20●●-●●)

【男子】

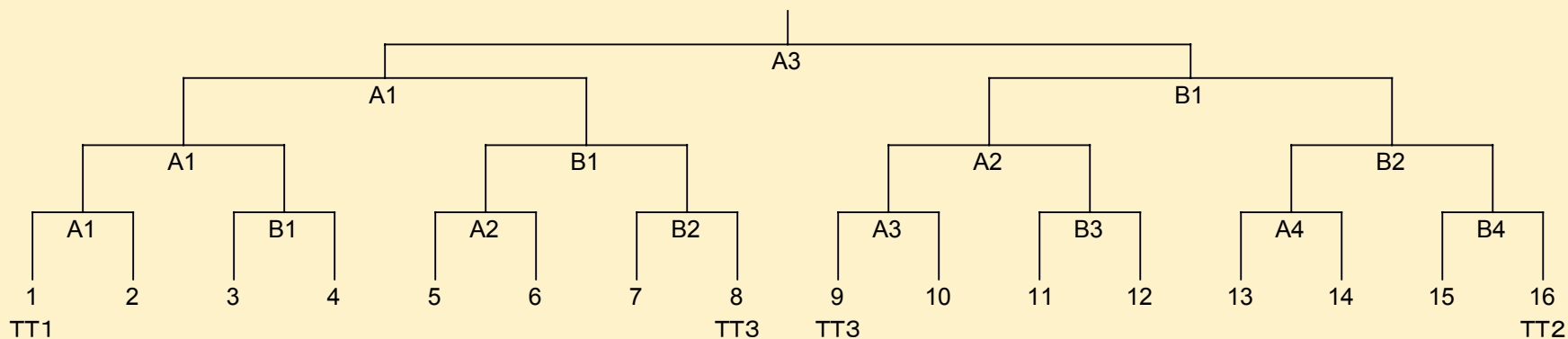

【女子】

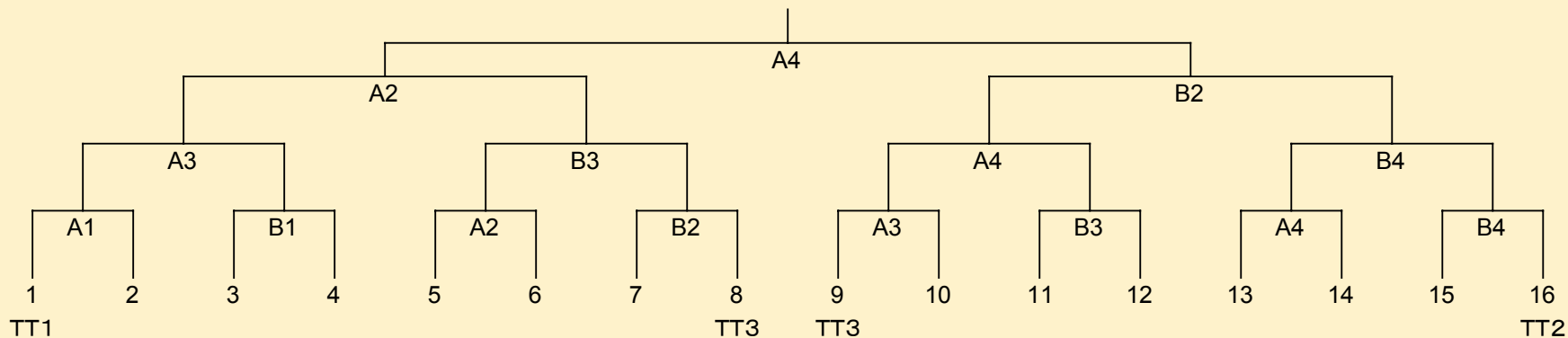

【参加条件】TT勝ち抜きチーム、4支部大会勝ち抜きチーム  
(4月末までに大会参加チームでのチーム登録、個人登録を済ませる)

【参加費】10000円/チーム

【運営】SBAU15部会長

【抽選】代表者会議によるフリー抽選(オンライン)(10月開催)

【大会期間】11月中旬(3日間開催)

【会場】1日目2面×2会場、2日目、3日目 2面×1会場(全日、公共施設を使用する)

【Jr.WC出場権】WM優勝チームに出場権を与える

【その他】①大会参加後に他チームへ移籍し、再度大会に参加することは一切認めない